

商用車架装物 解体マニュアル

消防ポンプ自動車

本解体マニュアルは、一般的な解体例を示し、掲載された図等は実物と異なる場合があります。

この解体マニュアルは、商用車架装物を安全に解体するための参考資料です。

解体作業に当たっては、解体場所、設備及び用具等に注意し、安全作業及び環境に留意し、関係法令を遵守して解体を行ってください。

2022年7月

日本機械工業株式会社

目 次

1. 解体前の事前処理	1
2. 架装物の名称	2
2-1 車両外観(Aタイプ)	2
2-2 車両外観(Bタイプ)	4
2-3 水ポンプ駆動装置	6
2-4 水ポンプ装置	7
3. 解体手順	8
4. お問い合わせ先	9

1. 解体前の事前処理

1) 消防機材の取り外し

消防機材(吸管・梯子・消火器等)が取り付けられている場合があります。
解体前に取り外してください。

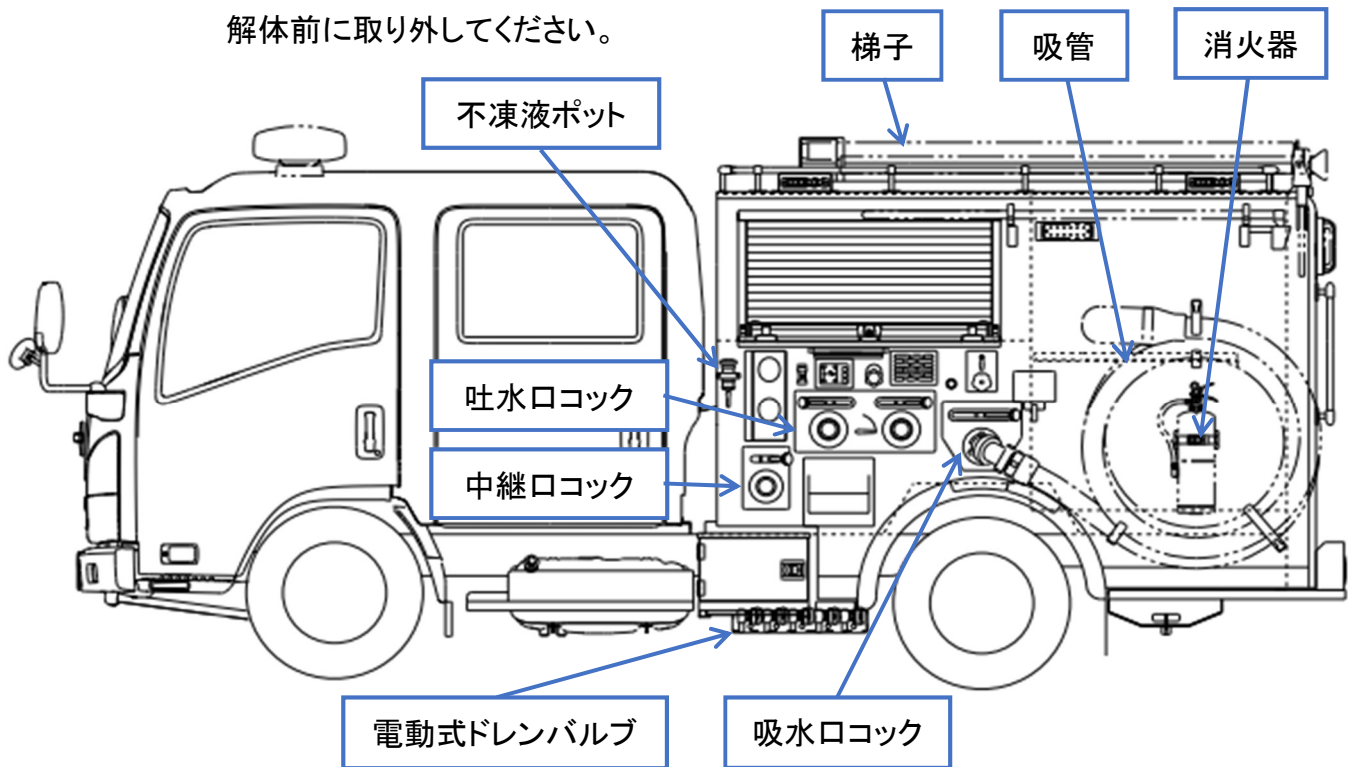

2) 不凍液の処理

不凍液ポットを取り外し、不凍液を抜き取ってください。



3) ポンプ及び配管内の残水処理

左サイドステップ下、奥に取り付けの電動式ドレンバルブ手動ハンドルが「O:開」位置を確認し、吸水ロコック、中継ロコック、吐水ロコックのレバーを開方向に操作して、ポンプ及び配管内の残水を排水してください。

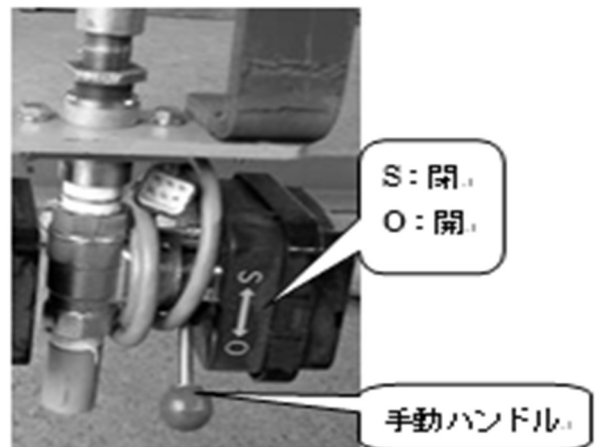
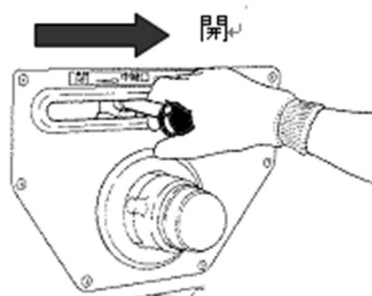

電動式ドレンバルブ

2. 架装物の名称

2-1 車両外観(Aタイプ)

※Aタイプは、左右ボデー側板に水消火装置・消防機材が装備された構造の消防車です。

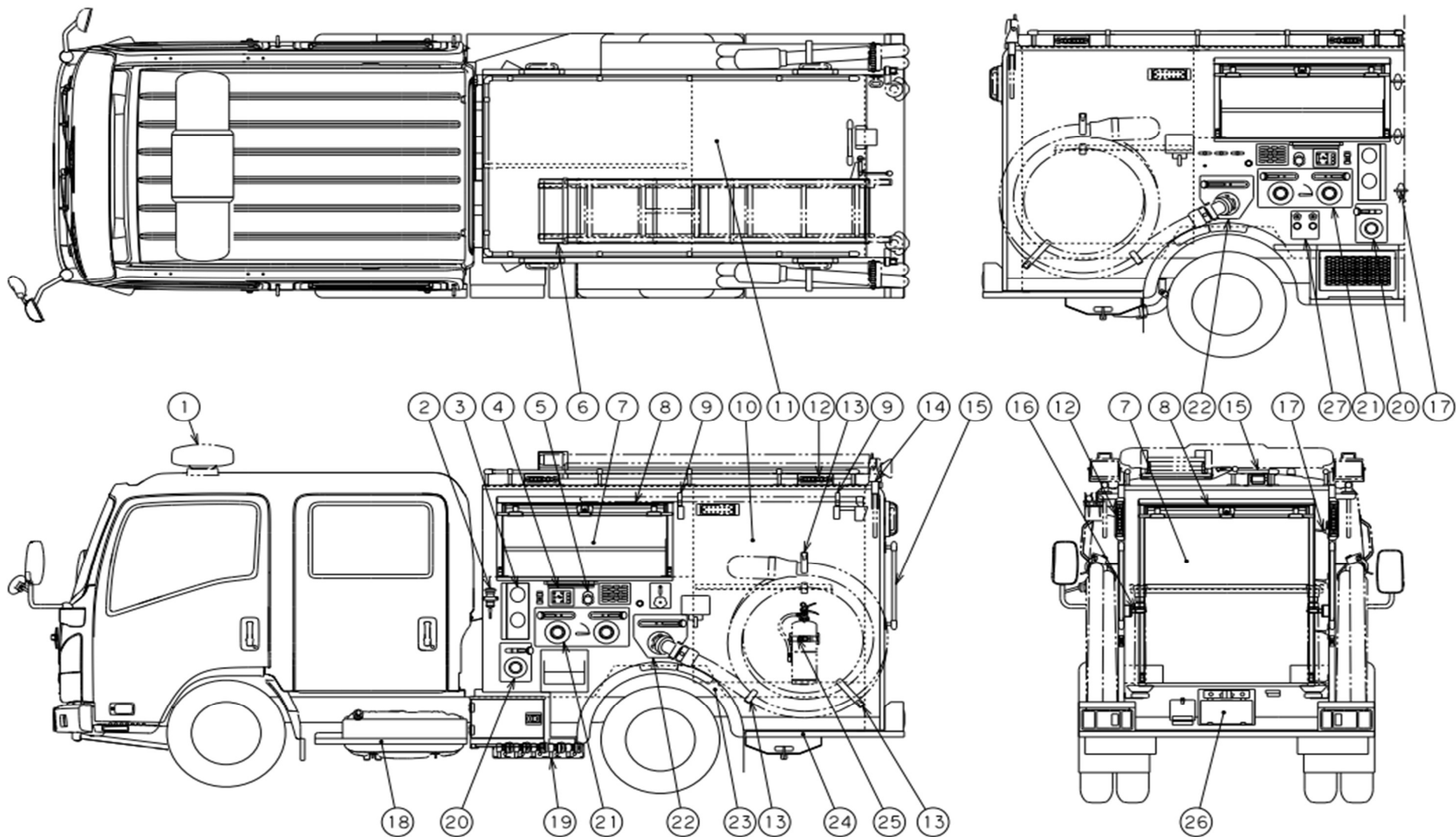

番号	名 称	番号	名 称	番号	名 称
1	赤色回転灯	11	天井板	21	吐水口
2	不凍液ポット	12	赤色点滅灯	22	吸水口
3	計器板	13	吸管取付金具	23	リヤフェンダー
4	ポンプ操作装置	14	照明取付金具	24	リヤステップ
5	スロットル装置	15	手摺	25	消火器取付金具
6	梯子ケース	16	管鎗取付金具	26	ナンバープレート枠
7	消防機材収納庫	17	折り畳み式ステップ	27	冷却水装置
8	シャッター	18	サイドステップ		
9	とび口取付金具	19	電動式ドレンバルブ		
10	ボデー側板	20	中継口		

2-2 車両外観(Bタイプ)

※Bタイプは、左右シャッターボックス内に水消火装置・消防機材が格納された構造の消防車です。

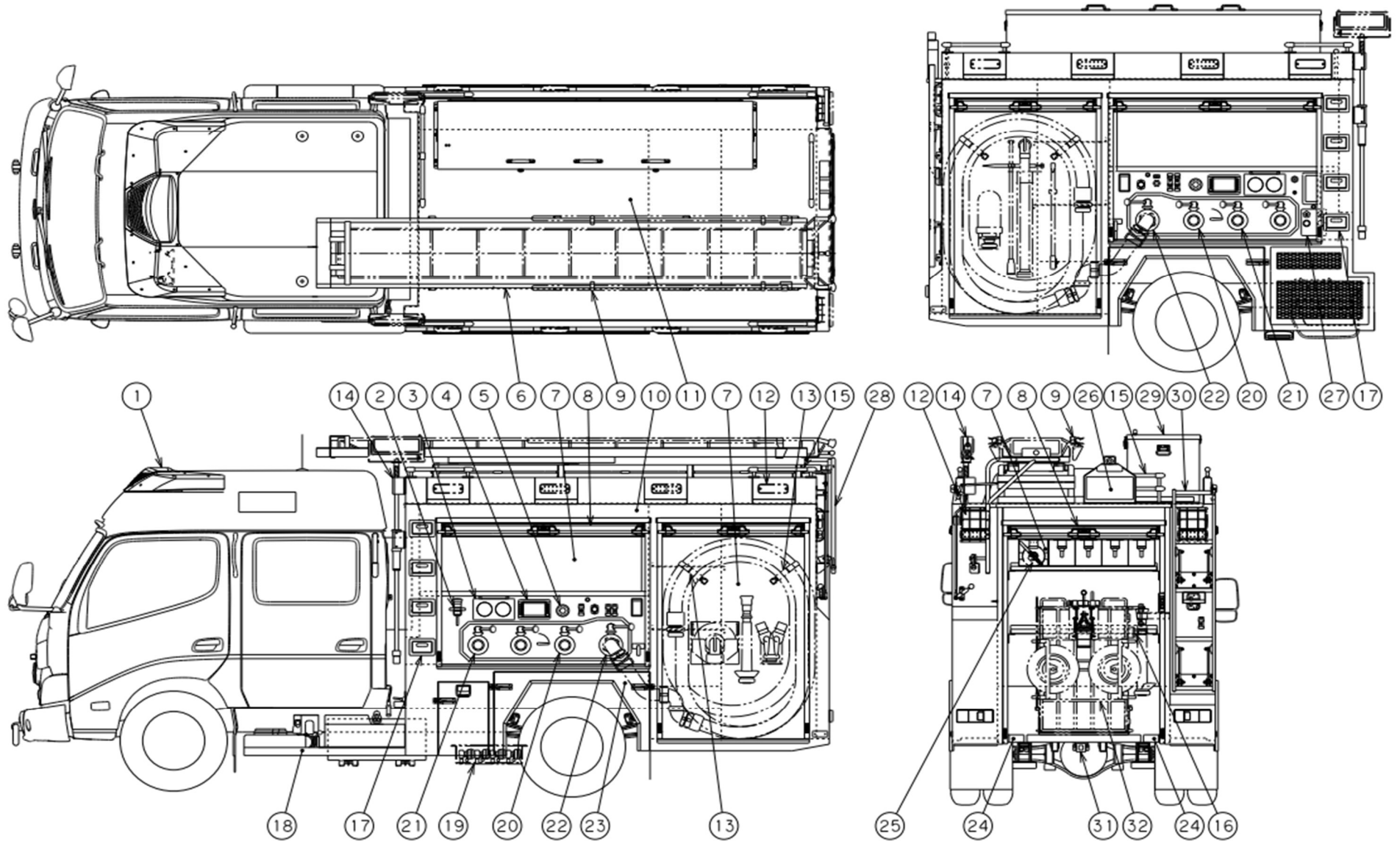

番号	名 称	番号	名 称	番号	名 称
1	赤色回転灯	12	赤色点滅灯	23	リヤフェンダー展開式ステップ
2	不凍液ポット	13	吸管取付金具	24	リヤステップ
3	計器板	14	照明取付金具	25	消火器取付金具
4	ポンプ操作装置	15	手摺	26	ナンバープレート枠
5	スロットル装置	16	管鎗取付金具	27	冷却水装置
6	梯子ケース	17	折り畳み式ステップ	28	シーソー式はしご昇降装置
7	消防機材収納庫	18	サイドステップ	29	消防機材ボックス
8	シャッター	19	電動式ドレンバルブ	30	展開式昇降はしご
9	とび口取付金具	20	中継口	31	油圧式ホースカー昇降装置
10	シャッターボックス	21	吐水口	32	カノー式ホースカー
11	天井板	22	吸水口		

2-3 水ポンプ駆動装置

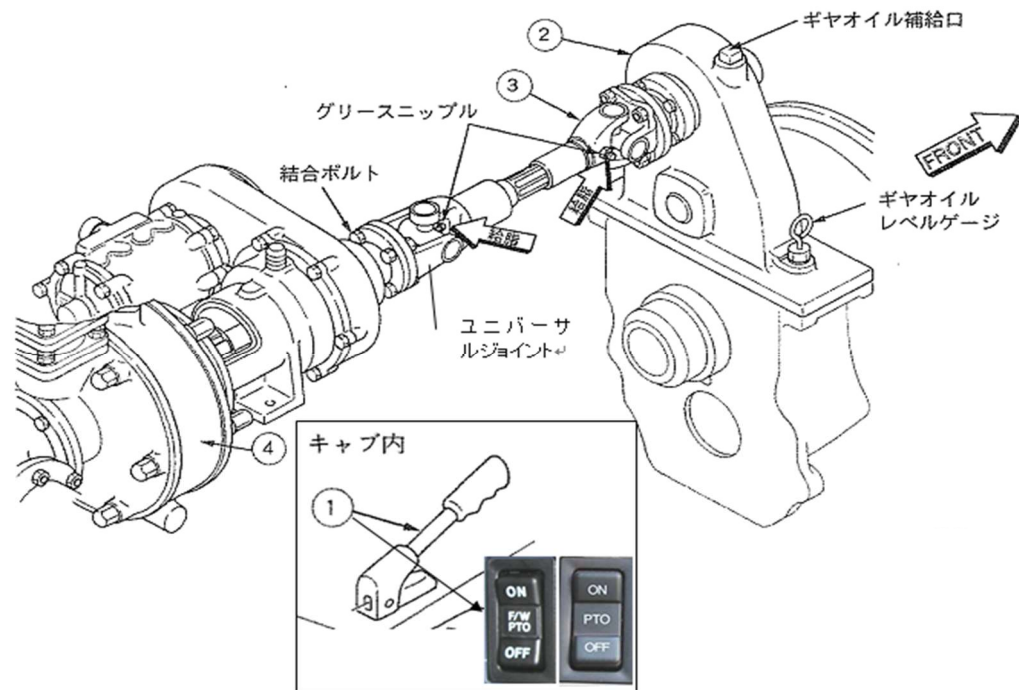

番号	名称	備考
1	PTO スイッチ/レバー	キャブ内(エンジンからの動力を「接」・「断」するスイッチ/レバー)
2	フルパワーPTO	キャブ下エンジン後方位置(ポンプ駆動装置)
3	ポンプドライブシャフト	キャブ下～ポンプ室内(フルパワーPTO から水ポンプへ動力を伝達するシャフト) (ユニバーサルジョイント結合ボルト:7/16-20UNF)
4	水ポンプ	ポンプ室内(消火用ポンプ)

2-4 水ポンプ装置

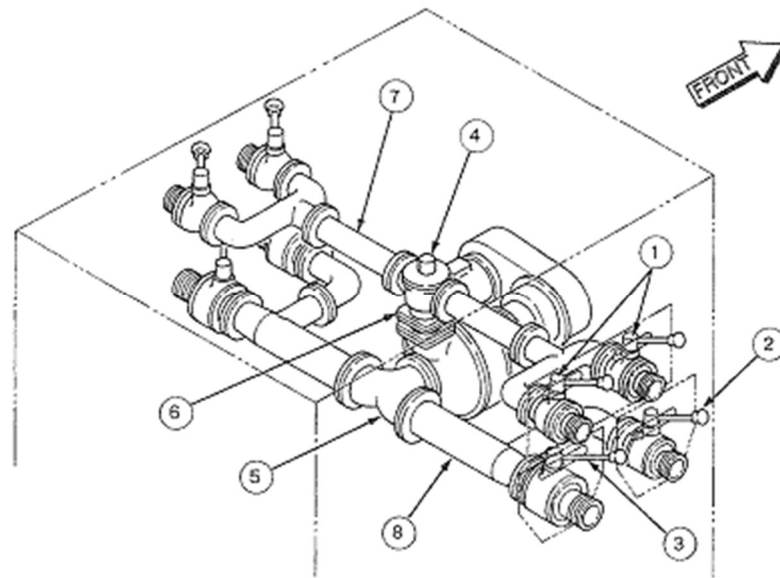

番号	名 称	番号	名 称
1	吐水口コック	5	中央吸水管
2	中継口コック	6	逆流防止弁ライナ
3	吸水口コック	7	吐水管
4	逆流防止弁	8	吸水管

3. 解体手順

解体の際には金属類、樹脂、ゴム、配線等に分別処理してください。

順番	品目	解体方法	備考
1	解体前の事前処理	・消防機材(吸管・梯子・消火器等)を取り外し、分別処理してください。 ・不凍液を抜き取ってください。 ・ポンプ及び配管内の残水を排水してください。	
2	消防機材取付金具	固定ボルトを緩め取り外し、分別処理してください。	ボルト固定
3	ナンバープレート枠	〃	〃
4	保護板、カバー類	〃	リベット又はネジ止め
5	手摺	〃	ボルト固定
6	天井板	防水用シーラを剥がし、皿ネジを緩め取り外し、分別処理してください。	・防水用シーラ塗布 ・皿ネジ止め
7	シャッター	シャッター、レール、巻き取りドラムを取り外し、分別処理してください。	ボルト固定
8	消防機材収納庫床板	防水用シーラを剥がし、皿ネジを緩め取り外し、分別処理してください。	・防水用シーラ塗布 ・皿ネジ固定
9	ヒューズ・配線	消防用電装ヒューズ及び架装物に沿って配線されたハーネスとコネクタを取り外し、分別処理してください。	消防用電装ヒューズはキャブ内助手席付近に取付
10	配管(プラスチックチューブ)	計器・ドレン用プラスチックチューブとチューブ継ぎ手を取り外し、分別処理してください。	
11	ポンプ操作装置	取付ビスを緩め取り外し、分別処理してください。	
12	スロットル装置	ロッド・ワイヤを取り外し、分別処理してください。	
13	ボデー(側板・骨組み)	溶断、切断によりボデーを解体し、分別処理してください。	
14	ポンプドライブシャフト	ユニバーサルジョイント結合ボルトを緩め取り外し、分別処理してください。	結合ボルト:7/16-20UNF

順番	品目	解体方法	備考
15	ボールコック	ボールコック固定ボルトを緩め取り外し、分別処理してください。	ボルト固定
16	水配管	配管フランジ締結部ボルトを緩め取り外し、分別処理してください。 ※配管サポートは溶断、切断により取り外してください。	〃
17	逆流防止弁	逆流防止弁フランジ締結部ボルトを緩め取り外し、分別処理してください。	〃
18	水ポンプ	サブフレームから水ポンプを取り外し、分別処理してください。	〃
19	電動式ドレンバルブ	固定ボルトを緩め取り外し、分別処理してください。	〃
20	サイドステップ	〃	
21	リヤフェンダー	〃	
22	リヤステップ	〃	
23	サブフレーム及びステップステー	固定ボルトを緩め、フレームから取り外し、分別処理してください。	ボルト固定

注). 解体手順は、一般的な事例です。実際に解体する架装物と異なる場合がありますのでご了承ください。

4. お問い合わせ先

本解体マニュアルのお問合せは、下記までお願いいたします。

日本機械工業株式会社 生産本部 設計部
〒192-0041 東京都八王子市中野上町2丁目31番1号
TEL:042-622-7283